

UrbalGym

MANUAL DEL USUARIO:

Función: Mejora la flexibilidad y la movilidad de las articulaciones superiores e inferiores. Mejora y aumenta la capacidad cardiopulmonar.

Uso: Colóquese en el asiento y agarre las manillas. En esta posición realice el movimiento de pedaleo normal.

Nota: El movimiento piernas-brazos debe ser acompasado. No es necesario realizar una fuerza excesiva con los brazos para hacer el ejercicio.

USER MANUAL:

Function: Increases mobility and flexibility of superior and inferior joints.

Approach: Sit on the base plate and hold handles with both hands, then make the normal freewheel exercise.

Note: Legs and arms movement must be rhythmic. It is not necessary to apply high strenght with the arms to make the exercise.

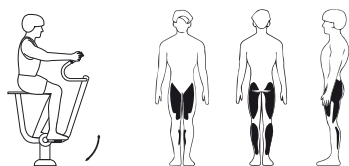

DP661: 0,94 x 0,62 x 1,32 m.

BICICLETA

Acero pintado al polvo.

Según norma EN 16630: No requiere suelo que amortigüe los impactos según el ensayo HIC de la norma EN 1176.

BICYCLE

Powder coated steel.

According to standard EN 16630: Shock-absorbing floor not needed according to HIC test of standard EN-1176.

- h > 1,4 m, < 150 kg.
- 0,82 m.
- 31 Kg.
- 0,94 x 0,62 x 1,32 m.
- 3,94 x 3,62 m.
- 12,35 m².

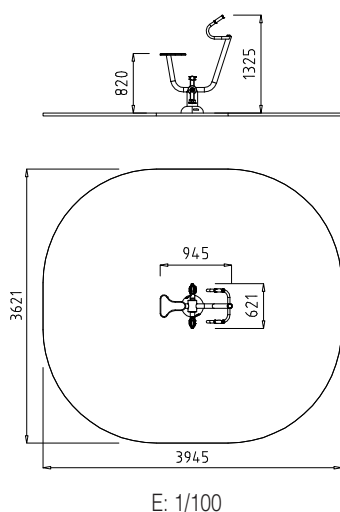

DETALLE empotrar DETAIL embed

