

UrbalGym

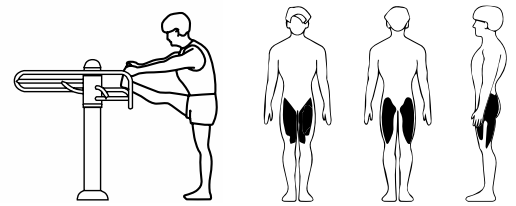

666

**EXTENSOR DE PIERNA
LEG EXTENDER**

1,14 x 1,02 x 1,2 m.

Acero pintado al polvo. Según norma EN 16630: Requiere suelo que amortigüe los impactos según el ensayo HIC de la norma EN 1176.

Powder coated steel. According to standard EN 16630: Requires shock-absorbing floor according to HIC test of standard EN-1176.

MANUAL DEL USUARIO:

Función: Estiramiento de los músculos de las extremidades inferiores. Mejora la flexibilidad de las articulaciones.

Uso: Coloque el talón sobre la barra. Con la pierna estirada flexione el pie hacia usted suavemente para estirar así los isquiotibiales. Colóquese de pie de espaldas al aparato y flexione la rodilla hasta colocar el pie en la barra. Acerque el glúteo hacia el pie suavemente para estirar así los cuádriceps.

USER MANUAL:

Function: Stretching muscles in lower limbs. Improves flexibility in joints.

Use: Place your heel on the bar. With your leg stretched out, gently flex your foot towards you to stretch your hamstrings. Stand with your back towards the apparatus and bend your knee until your foot is placed on the bar. Bring your gluteus gently down to your foot to stretch your thigh muscles.



EN 16630

- h > 1,4 m, < 150 kg
- 1,1 m
- 40 Kg
- 1,14 x 1,02 x 1,2 m
- 4,14 x 4,02, Ø 4,32 m
- 14,65 m²

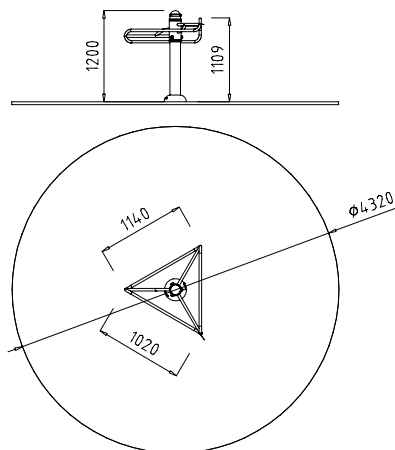

E: 1/100

DETALLE empotrar

DETAIL embed

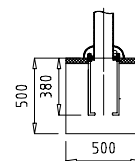

E: 1/50